

Schraubgleiter

Art-Nr.: 51620 / Marke: [Nielsen Design GmbH](#)

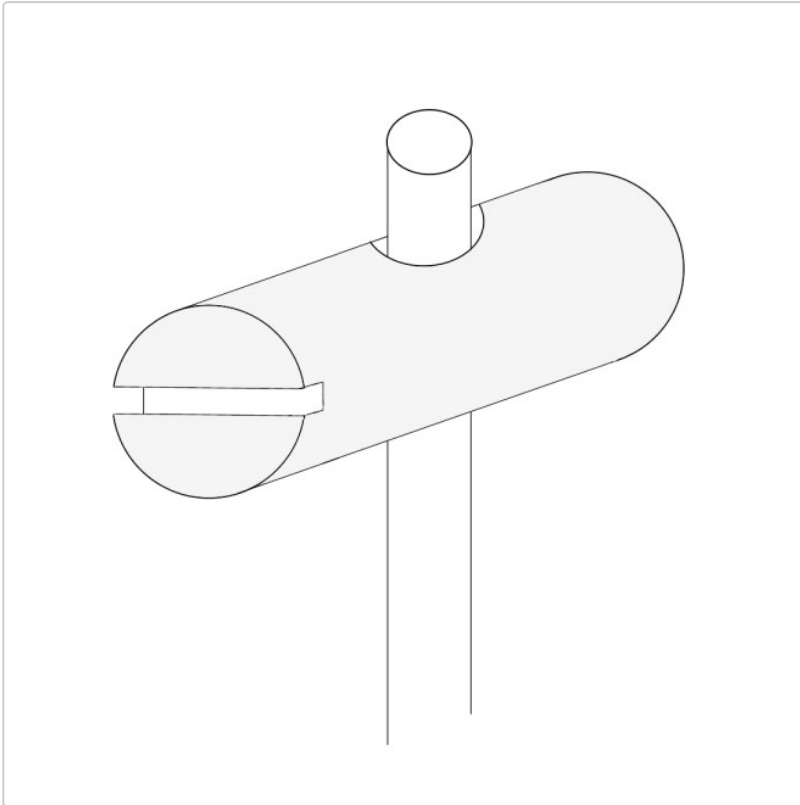

nielsen®

1,20 CHF / Stk.

inkl. 8,1% MwSt. zzgl. Versand

Staffelpreise

Ab 50 Stk. 0,90 CHF - Sie sparen 0,30 CHF

 Sofort lieferbar

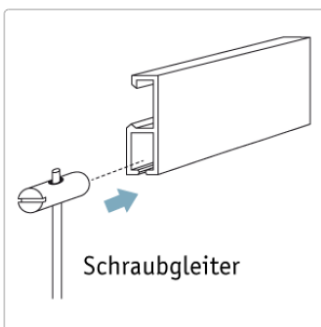

Produktinformation

Der Schraubgleiter ist für die Verwendung von Perlon- oder Stahlseil konzipiert. Das Perlon- bzw. Stahlseil wird durch den Schraubgleiter gefädelt und anschließend mit der Schraube festgezogen. Das Produkt wurde von Nielsen hauptsächlich für die Profi-Galerieschiene empfohlen, ist jedoch auch für die Economy-Galerieschiene geeignet. Die Tragkraft beträgt maximal 7 kg.

- Tragkraft: max. 7kg
- Durchmesser: 6mm
- Länge ohne Schraube: 15mm
- Länge mit Schraube: ca. 20mm

Wir bieten Ihnen gerne die professionelle Montage an. Bitte zögern Sie nicht, mit uns in Kontakt zu treten, um ein auf Ihre Bedürfnisse angepasstes Angebot zu erhalten.